

Hauptständer

MOTO GUZZI V7 II stone/special

Artikel-Nr.:505545 00 01 schwarz

MOTO GUZZI V7 II Scrambler

Artikel-Nr.:505548 00 01 schwarz

Seitenkoffer
Topcases
Gepäckträger
Lock it System
Softbags
Aluminiumkoffer
Lederkoffer
Schutzbügel
Hauptständer
Chopper-Parts
Accessoires



Montage

Der Bausatz umfaßt die folgenden Teile:

Stück	Bestellnr.	Bezeichnung
1x	700007564	Hauptständer
1x	700008879	Halteadapter
1x	700008880	Schraubensatz:
		1x Sechskantschraube M8x60
		1x Inbusschrauben M10x135
		3x U-Scheiben ø10,5
		1x selbstsichernde Mutter M10
		1x Feder Typ 2
		1x Stahldistanz (verzinkt) ø20xø11x105mm

Montagehinweis:

Die Voraussetzung für die Montage ist natürlich eine gewisse technische Erfahrung. Wenn Sie sich nicht sicher sind, wie man eine bestimmte Arbeit ausführt, sollten Sie diese Ihrer Fachwerkstatt überlassen.

Ziehen sie alle zugänglichen Schrauben zuerst nur locker an. Nachdem alles montiert ist, werden die Schrauben dann auf das entsprechende Anzugsmoment festgezogen. Dadurch wird sichergestellt, dass das Produkt spannungsfrei angebaut ist.

Die Schräglagenfreiheit ist durch den Hauptständer eingeschränkt.



Hauptständer

MOTO GUZZI V7 II stone/special

Artikel-Nr.:505545 00 01 schwarz

MOTO GUZZI V7 II Scrambler

Artikel-Nr.:505548 00 01 schwarz

Seitenkoffer
Topcases
Gepäckträger
Lock it System
Softbags
Aluminiumkoffer
Lederkoffer
Schutzbügel
Hauptständer
Chopper-Parts
Accessoires



Montage

Vorbereitung:

Die Quertraverse am unteren Rahmen demontieren - diese entfällt.

Vorbereitung des Hauptständers:

zuerst wird die mitgelieferte Stahldistanz $\varnothing 20 \times 11 \times 105$ mm zusammen mit der U-Scheibe $\varnothing 10,5$ in den Hauptständer eingeschoben.

Alle beweglichen Teile einfetten !

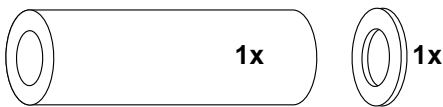

1

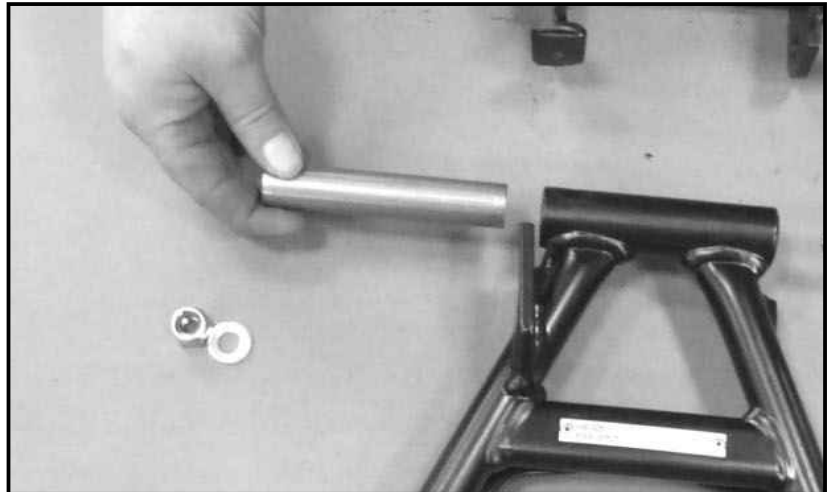

Montage des Halteadapters: ①
nun wird der Halteadapter wie gezeigt am Hauptständer befestigt.
Die Befestigung erfolgt mit der Inbusschraube M10x135 sowie U-Scheiben und selbstsichernder Mutter M10.

Alle beweglichen Teile einfetten !

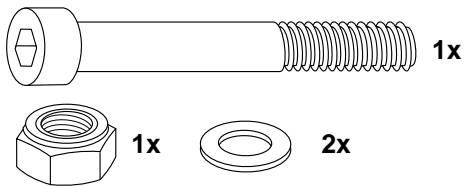

Montage Verdrehsicherung: ②

Eine Sechskantschraube M8x60 wird als Verdrehsicherung des Hauptständers in die Mutter an dem Halteadapter soweit eingedreht, dass sie an der Außenseite der aufgeschweißten Distanz bündig ist. Siehe Bild.

ACHTUNG:
Die Schraube muß als Verdrehsicherung unbedingt montiert werden !

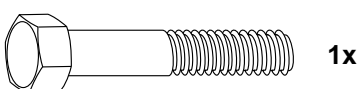

2

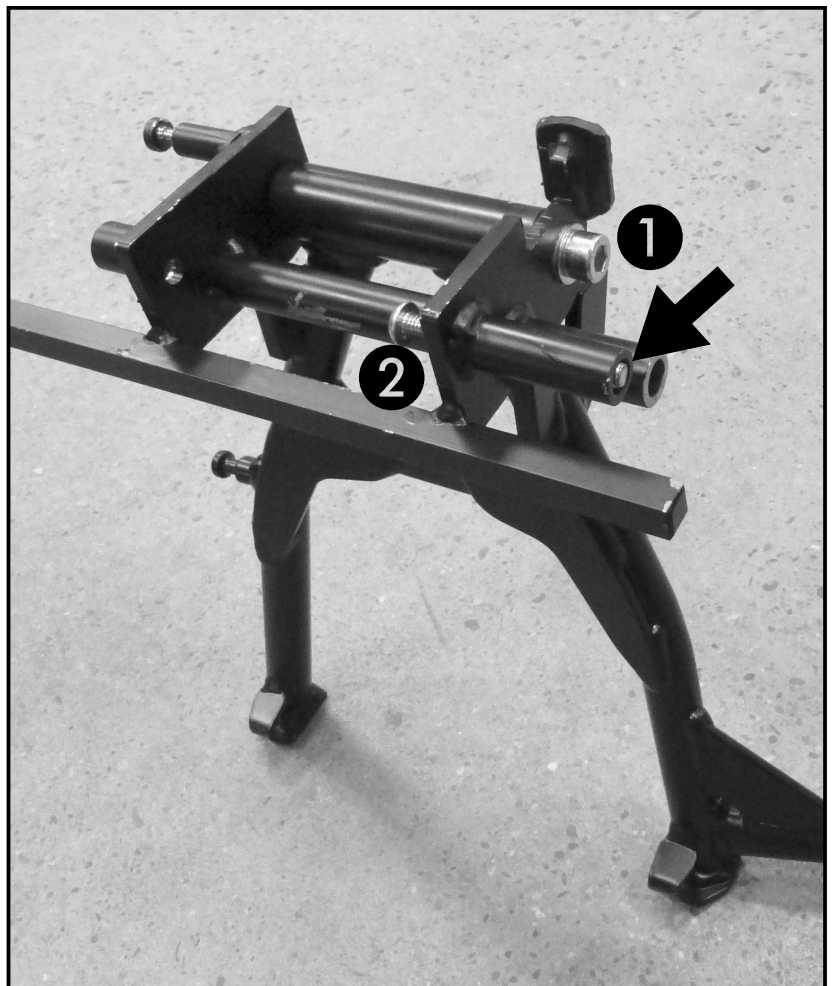

Hauptständer

MOTO GUZZI V7 II stone/special

Artikel-Nr.:505545 00 01 schwarz

MOTO GUZZI V7 II Scrambler

Artikel-Nr.:505548 00 01 schwarz

Montage

Seitenkoffer
Topcases
Gepäckträger
Lock it System
Softbags
Aluminiumkoffer
Lederkoffer
Schutzbügel
Hauptständer
Chopper-Parts
Accessoires



Montage des Hauptständers:
diesen an der Position der Original-
traverse einbauen. Er wird, wie gezeigt,
am besten von hinten eingeführt.
Die in Schritt 2 eingedrehte Sechskant-
schraube muss auf der linken Seite sein.

3

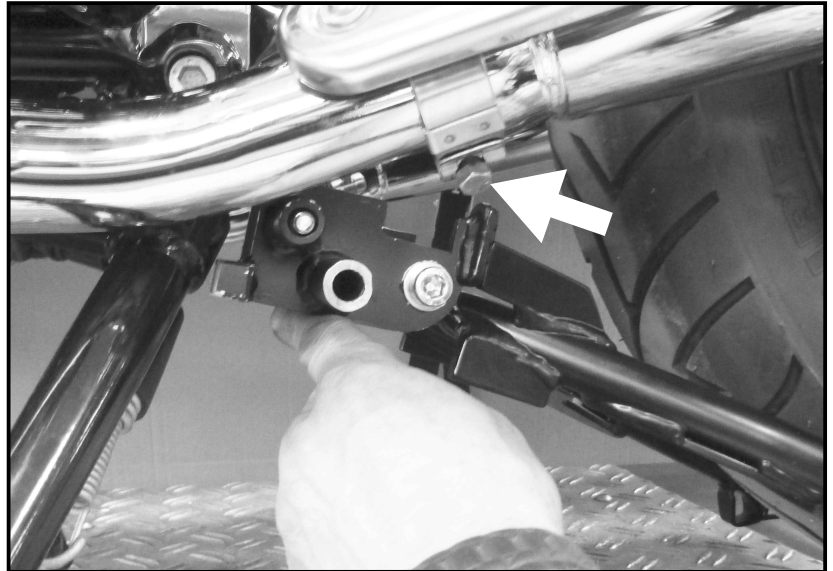

Halteadapter ausrichten und mit der
Originalschraube sowie Scheibe und
Mutter **locker** anschrauben.

Die Vierkant-Verdrehsicherung muß
dabei am Rahmen anliegen - siehe Pfeil.

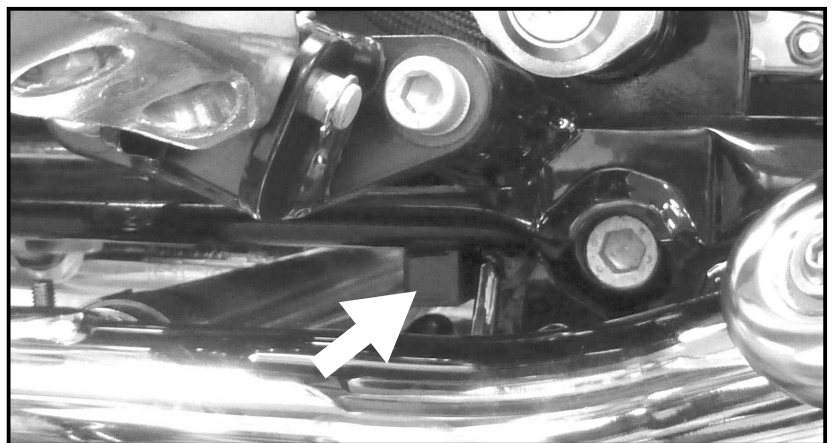

Den Halteadapter so positionieren, dass
die vorher eingedrehte Sechskant-
schraube sich in die freie Bohrung am
Rahmen eindrehen lässt. (Kleine 1/4"
Ratsche mit Verlängerung und Gelenk
verwenden) Die Schraube leicht
anziehen.
Nun die Originalschraube festziehen.

ACHTUNG:
Die Schraube muß als
Verdrehsicherung unbedingt in die
Bohrung am Rahmen eingedreht
werden !

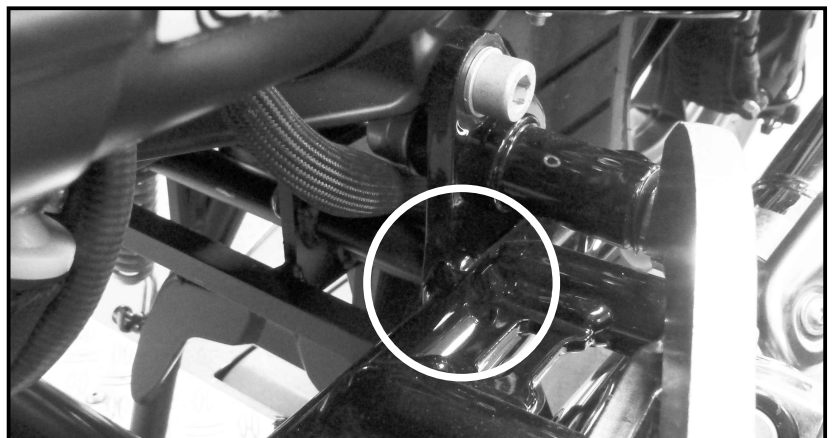

Hauptständer

MOTO GUZZI V7 II stone/special

Artikel-Nr.:505545 00 01 schwarz

MOTO GUZZI V7 II Scrambler

Artikel-Nr.:505548 00 01 schwarz

Montage

Seitenkoffer
Topcases
Gepäckträger
Lock it System
Softbags
Aluminiumkoffer
Lederkoffer
Schutzbügel
Hauptständer
Chopper-Parts
Accessoires



Montage der Feder:

Die Feder Typ 2 am Bolzen des Adapters und am Bolzen des Hauptständers einhängen.

Der Ständer muss sich frei bewegen und leicht nach oben klappen.

Wir empfehlen für die Montage das als Zubehör erhältliche Federmontage-Werkzeug (Art.-Nr.: 700.030).

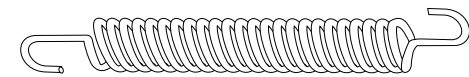

1x

2

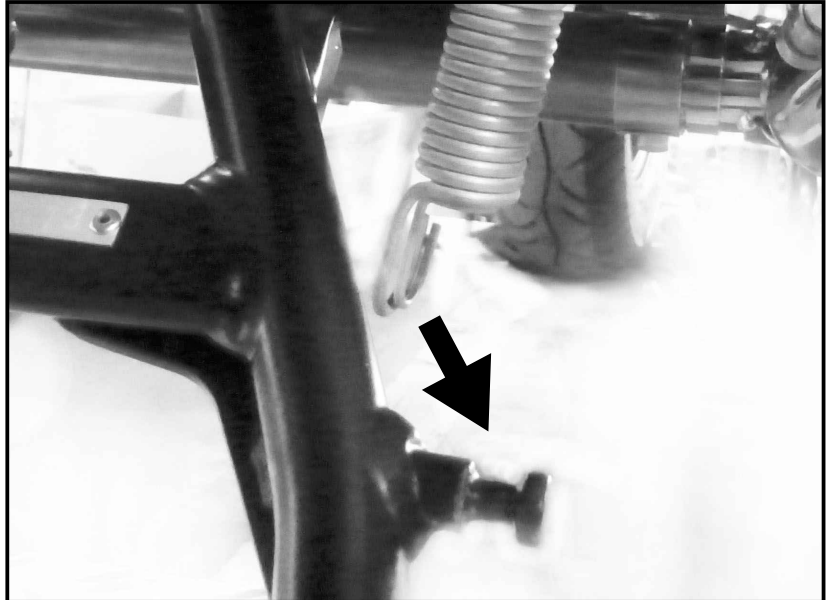

Bitte kontrollieren Sie nun die Funktionalität Ihres Hauptständers und überprüfen Sie die Festigkeit aller montierten Teile.

Nehmen Sie das Motorrad vom Hauptständer und kontrollieren Sie den Hauptständer nach der Montage auf das selbstständige Hochklappen in die obere Endlage.

Allgemein:

Alle vom Motorrad gelösten Schrauben sind gemäß Herstellerangaben wieder zu montieren, oder mit den gelieferten Schrauben zu ersetzen. Falls nicht anderweitig definiert, diese Schrauben mit folgenden Werten anziehen:

M 6 - 9,6 Nm M 8 - 23 Nm M 10 - 46 Nm

Gegebenfalls die Schraubverbindungen mit Schraubensicherung zusätzlich sichern.

Prüfen Sie nach 50 km alle Verbindungen auf festen Sitz.

Die Kurvenfreiheit kann durch einen Hauptständer eingeschränkt werden.

Anzugsmomente des Motorradherstellers beachten!

Nach der Montage alle Verschraubungen auf festen Sitz kontrollieren!

Bitte beachten Sie unsere beigefügten Serviceinformationen.

Als weiteres Zubehör lieferbar:

Kofferträger (Scrambler: einseitiger Träger)

Gepäckbrücke

Motorschutzbügel

C-Bow Halter für Softtaschen (Scrambler: einseitiger Halter)



Hepco & Becker GmbH

An der Steinmauer 6

D-66955 Pirmasens

Tel.: 06331 - 1453 - 100

Fax: 06331 - 1453 - 120

eMail: vertrieb@hepco-becker.de

www.hepco-becker.de

Centre stand

MOTO GUZZI V7 II stone/special

Item-no.: 505545 00 01 black

MOTO GUZZI V7 II Scrambler

Item-no.: 505548 00 01 black

Assembling instructions

Side cases

Top cases

luggage frames

Lock it system

Softbags

Aluminium luggage

Leather luggage

Protection bars

Center stands

Chopper parts

Accessories



The kit includes the following parts:

quant	item no.	description
1x	700007564	Centre stand
1x	700008879	Adapter
1x	700008880	Screw kit:
		1x hexagon screw M8x60
		1x allen screw M10x135
		3x washer ø10,5
		1x self-lock nut M10
		1x spring type 2
		1x steal spacer ø20xø11x105mm

Installation note:

Of course, the assembly requires a certain technical experience. If you are not sure how to execute a determined action, you should ask your local distributor to do it.

First, tighten all screws only loosely. After mounting all parts, the screws should be tightened to the torque specified. This guarantees, that the product is mounted without tension.



Centre stand

MOTO GUZZI V7 II stone/special

Item-no.: 505545 00 01 black

MOTO GUZZI V7 II Scrambler

Item-no.: 505548 00 01 black

Side cases

Top cases

luggage frames

Lock it system

Softbags

Aluminium luggage

Leather luggage

Protection bars

Center stands

Chopper parts

Accessories



Assembling instructions

Preparation:

dismantle the crossmember on the lower frame - this is obsolete.

Preparation of the centre stand:

first the supplied steel spacer $\varnothing 20 \times 11 \times 105$ mm is inserted in the centre stand together with washer $\varnothing 10,5$.

Grease all moving parts!

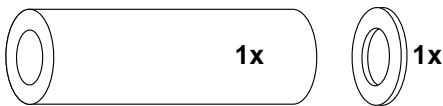

1

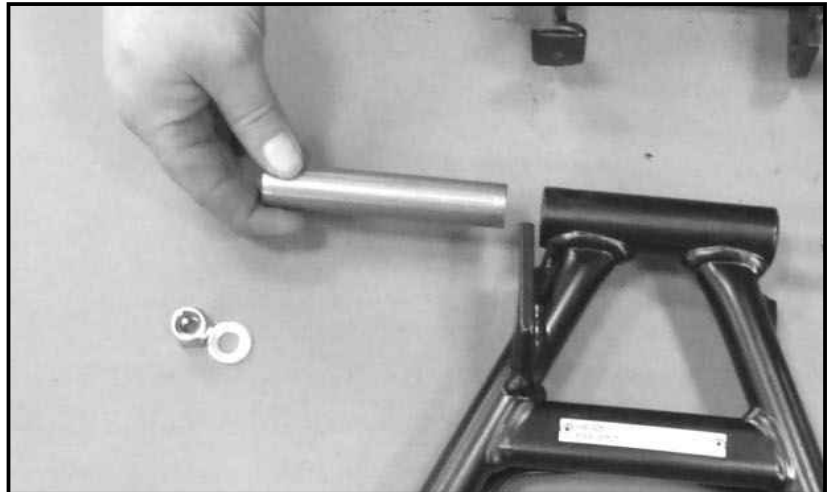

Fastening of the adapter:

mount the adapter to the centre stand using allen screw M10x135 with washer and self lock nut M10.

Grease all moving parts!

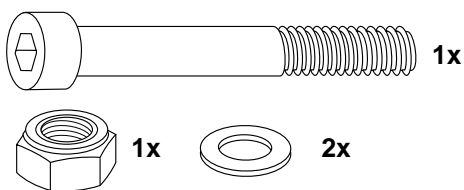

2

Fastening screw to prevent rotation:

A hexagon screw M8x60 is screwed in the nut at the adapter as far as that it is flush with the outside of the welded spacer. See picture.

DANGER:

The screw must be installed to prevent rotation of the stand.

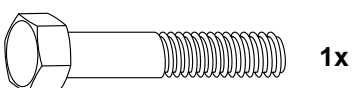

2

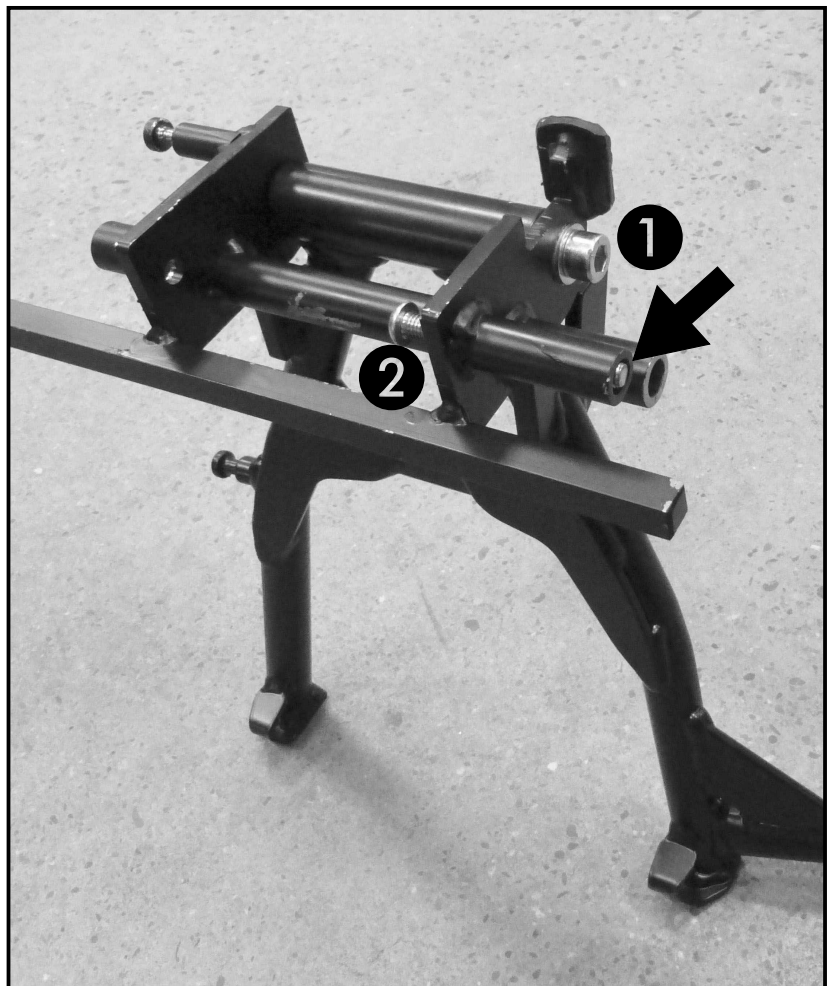

Centre stand

MOTO GUZZI V7 II stone/special

Item-no.: 505545 00 01 black

MOTO GUZZI V7 II Scrambler

Item-no.: 505548 00 01 black

Side cases

Top cases

luggage frames

Lock it system

Softbags

Aluminium luggage

Leather luggage

Protection bars

Center stands

Chopper parts

Accessories



Assembling instructions

Fastening of the centre stand:
Install this instead of the original crossmember. It is, as shown, best introduced from behind.
The hexagon bolt screwed in step 2 must be on the left side.

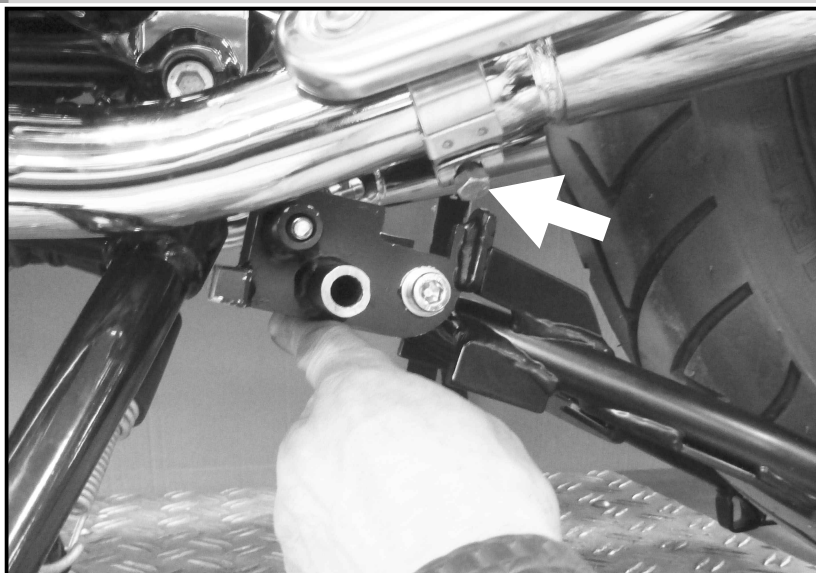

Align the adapter and screw on loosely with the original screw and washer and nut.

The square-turning must fit tightly to the frame - see arrow.

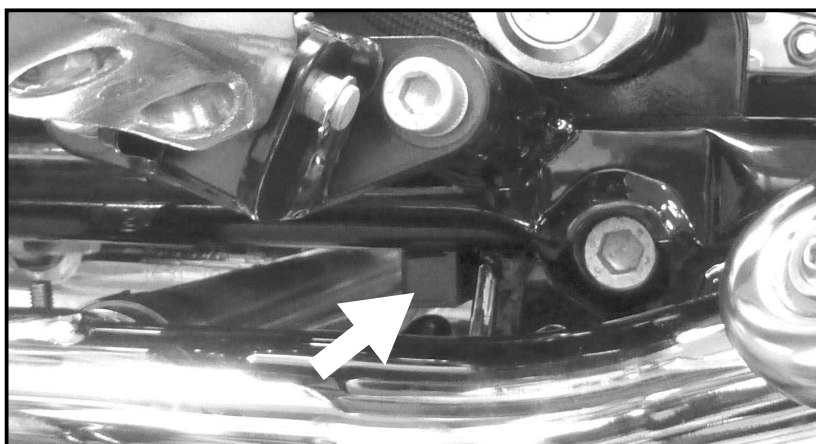

Position the holding adapter so that the previously mounted hexagon screw can be screwed into the open hole on the frame (use small 1/4" ratchet with extension and joint). Slightly tighten the screw.
Now tighten the original screw.

DANGER:
The screw must be screwed into the open hole on the frame to prevent rotation!



Centre stand

MOTO GUZZI V7 II stone/special

Item-no.: 505545 00 01 black

MOTO GUZZI V7 II Scrambler

Item-no.: 505548 00 01 black

Side cases

Top cases

luggage frames

Lock it system

Softbags

Aluminium luggage

Leather luggage

Protection bars

Center stands

Chopper parts

Accessories



Assembling instructions

Fastening of the spring:

Mount spring to the existing holders on the adapter and on the centre stand.

The stand must be freely moving and slightly tilted upwards.

We recommend our spring-mounting kit (item.-No.: 700.030)

2

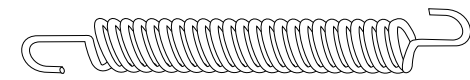
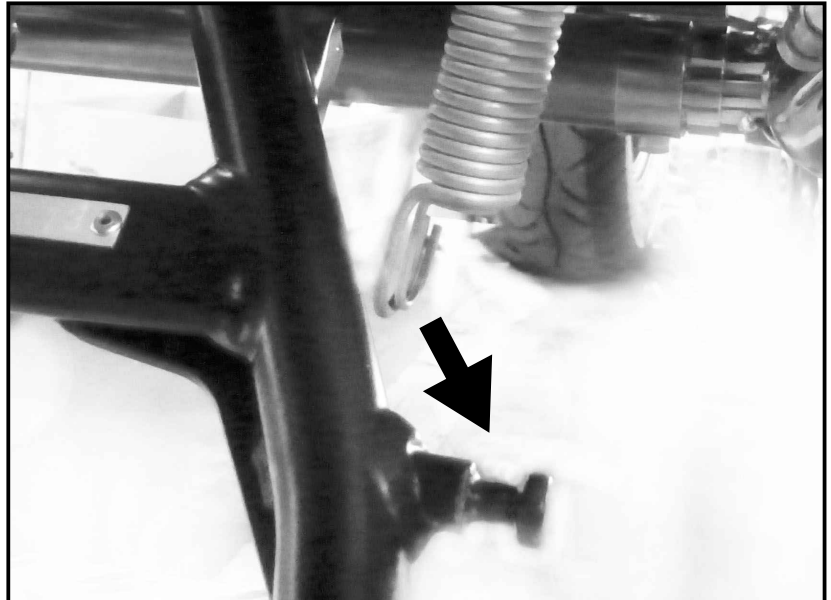

1x

Please check now the function of your centre stand and control all assembled screw connections for tightness!

General:

Centre stand cornering clearance:

Our centerstands are carefully designed and tested to eliminate reductions in cornering clearance and ground clearance under most driving conditions on an unmodified stock motorcycle, and are certified to be compliant with European ABE safety standards. Use of any centrestand may reduce cornering clearance or ground clearance under extreme driving situations. This product should be installed by a qualified, experienced motorcycle technician. If you are unsure of your ability to properly install a product, please have the product installed by your local motorcycle dealer.

HEPCO & BECKER/KRAUSER takes no responsibility for damages caused by improper installation.

All screws, bolts, and nuts, including all replacement hard ware provided, should be tightened to the torque specified in the OEM maintenance manual for your motorcycle.

The side-sway-behavior may be restricted by the centre stand.

Control all screw connections after the assembling for tightness!

Please notice our enclosed service information.

Also available:

Side carrier (Scrambler: one side only)

Rear rack

Engine guard

C-Bow Holder for softbags (Scrambler: one side only)



Hepco & Becker GmbH
An der Steinmauer 6
D-66955 Pirmasens
Germany

Tel.: +49 (0)6331 - 1453 - 100

Fax: +49 (0)6331 - 1453 - 120

eMail: vertrieb@hepco-becker.de

www.hepco-becker.de