

## Hauptständer

### MOTO GUZZI V7 II stone/special

Artikel-Nr.:  
505.545 00 01 schwarz

Seitenkoffer  
Topcases  
Gepäckträger  
Lock it System  
Softbags  
Aluminiumkoffer  
Lederkoffer  
Schutzbügel  
Hauptständer  
Chopper-Parts  
Accessoires



## Montage

Der Bausatz umfaßt die folgenden Teile:

Stück	Bestellnr.	Bezeichnung
1	70000	Hauptständer
1	70000	Halteadapter
1	70000	Schraubensatz, bestehend aus:
		1x Linsenkopfschraube M8x70
		1x Inbusschrauben M10x135
		3x U-Scheiben ø10,5
		1x selbstsichernde Mutter M10
		1x Feder Typ 2
		1x Stahldistanz (verzinkt) ø20xø11x105mm

#### Montagehinweis:

Die Voraussetzung für die Montage ist natürlich eine gewisse technische Erfahrung. Wenn Sie sich nicht sicher sind, wie man eine bestimmte Arbeit ausführt, sollten Sie diese Ihrer Fachwerkstatt überlassen.

Ziehen sie alle zugänglichen Schrauben zuerst nur locker an. Nachdem alles montiert ist, werden die Schrauben dann auf das entsprechende Anzugsmoment festgezogen. Dadurch wird sichergestellt, dass das Produkt spannungsfrei angebaut ist.



**Bitte kontrollieren Sie nun die Funktionalität Ihres Hauptständers und überprüfen Sie die Festigkeit aller montierten Teile.**

**Nehmen Sie das Motorrad vom Hauptständer und kontrollieren Sie den Hauptständer nach der Montage auf das selbstständige Hochklappen in die obere Endlage.**

#### Allgemein:

Alle vom Motorrad gelösten Schrauben sind gemäß Herstellerangaben wieder zu montieren, oder mit den gelieferten Schrauben zu ersetzen. Falls nicht anderweitig definiert, diese Schrauben mit folgenden Werten anziehen:

M 6 - 9,6 Nm    M 8 - 23 Nm    M 10 - 46 Nm

Gegebenfalls die Schraubverbindungen mit Schraubensicherung zusätzlich sichern.

Prüfen Sie nach 50 km alle Verbindungen auf festen Sitz.

Die Kurvenfreiheit kann durch einen Hauptständer eingeschränkt werden.

# Hauptständer

## MOTO GUZZI V7 II stone/special

Artikel-Nr.:  
505.545 00 01 schwarz

- Seitenkoffer
- Topcases
- Gepäckträger
- Lock it System
- Softbags
- Aluminiumkoffer
- Lederkoffer
- Schutzbügel
- Hauptständer
- Chopper-Parts
- Accessoires



### Montage

#### Vorbereitung:

Die Quertraverse am unteren Rahmen demontieren - diese entfällt.

#### Vorbereitung des Hauptständers:

zuerst wird die mitgelieferte Stahldistanz  $\varnothing 20 \times 11 \times 105$  mm zusammen mit der U-Scheibe  $\varnothing 10,5$  in den Hauptständer eingeschoben.

**Alle beweglichen Teile einfetten !**

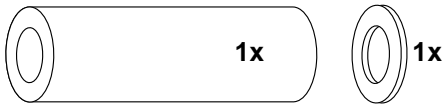

1

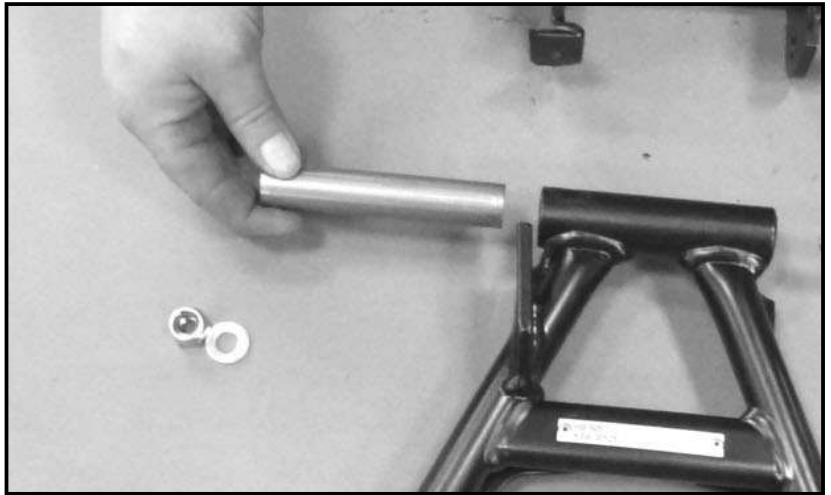

Montage des Halteadapters: ①  
nun wird der Halteadapter wie gezeigt am Hauptständer befestigt.  
Die Befestigung erfolgt mit der Inbusschraube M10x135 sowie U-Scheiben und selbstsichernder Mutter M10.

**Alle beweglichen Teile einfetten !**

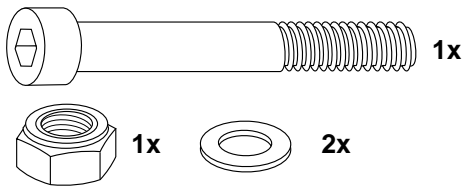

#### Montage Verdrehsicherung: ②

Eine Linsenkopfschraube M8x70 wird als Verdrehsicherung des Hauptständers in die Mutter an dem Halteadapter soweit eingedreht, dass sie an der Außenseite der aufgeschweißten Distanz bündig ist. Siehe Bild.

**ACHTUNG:**  
Die Schraube muß als Verdrehsicherung unbedingt montiert werden !

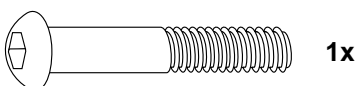

2

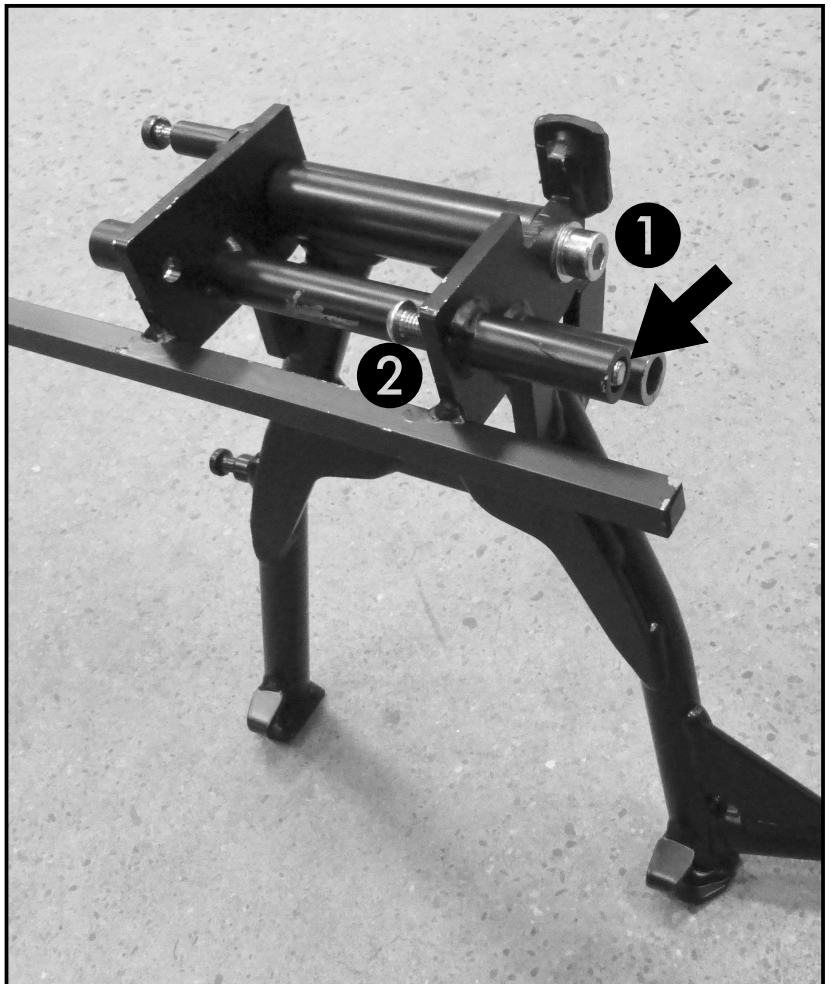

## Hauptständer

MOTO GUZZI V7 II stone/special

Artikel-Nr.:  
505.545 00 01 schwarz

## Montage

Seitenkoffer  
Topcases  
Gepäckträger  
Lock it System  
Softbags  
Aluminiumkoffer  
Lederkoffer  
Schutzbügel  
Hauptständer  
Chopper-Parts  
Accessoires



Montage des Hauptständers:  
diesen an der Position der Original-  
traverse einbauen. Er wird, wie gezeigt,  
am besten von hinten eingeführt.  
Die in Schritt 2 eingedrehte Linsenkopfschraube muss auf der linken Seite sein.

3

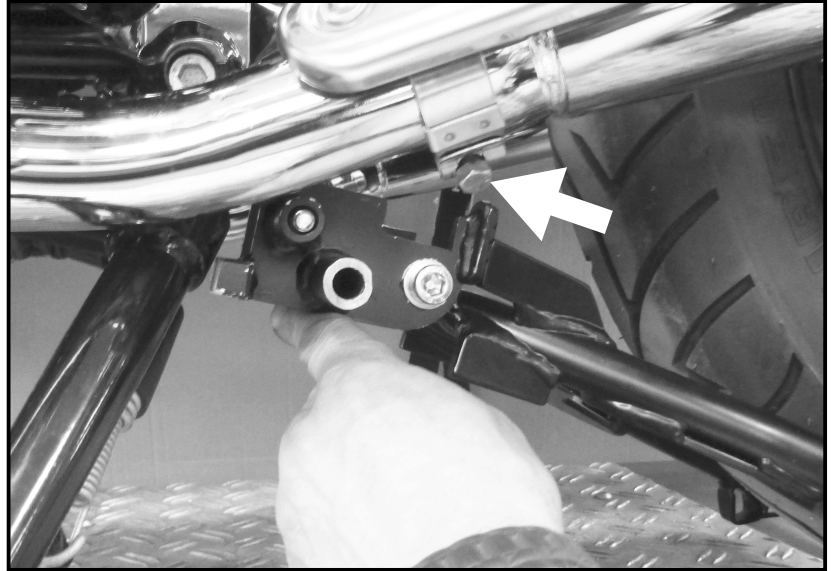

Halteadapter ausrichten und mit der  
Originalschraube sowie Scheibe und  
Mutter **locker** anschrauben.

Die Vierkant-Verdrehsicherung muß  
dabei am Rahmen anliegen - siehe Pfeil.

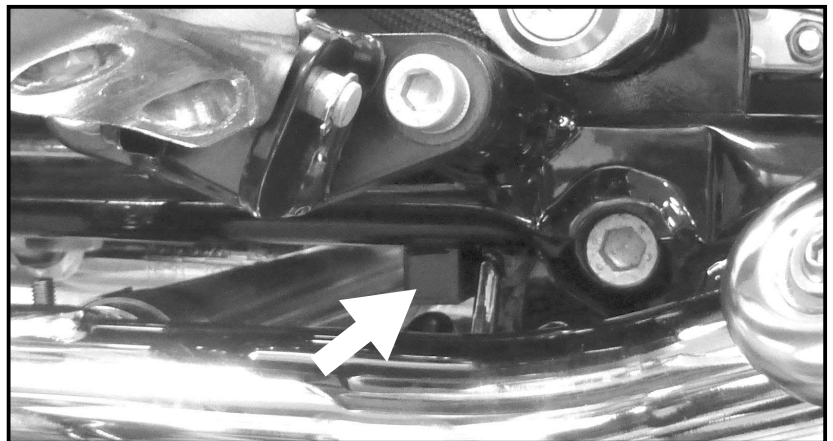

Den Halteadapter so positionieren, dass  
die vorher eingedrehte Linsenkopfschraube sich in die freie Bohrung am  
Rahmen eindrehen lässt. (Kleine 1/4"  
Ratsche mit Verlängerung und Gelenk  
verwenden) Die Schraube leicht  
anziehen.  
Nun die Originalschraube festziehen.

**ACHTUNG:**  
Die Schraube muß als  
Verdrehsicherung unbedingt in die  
Bohrung am Rahmen eingedreht  
werden !

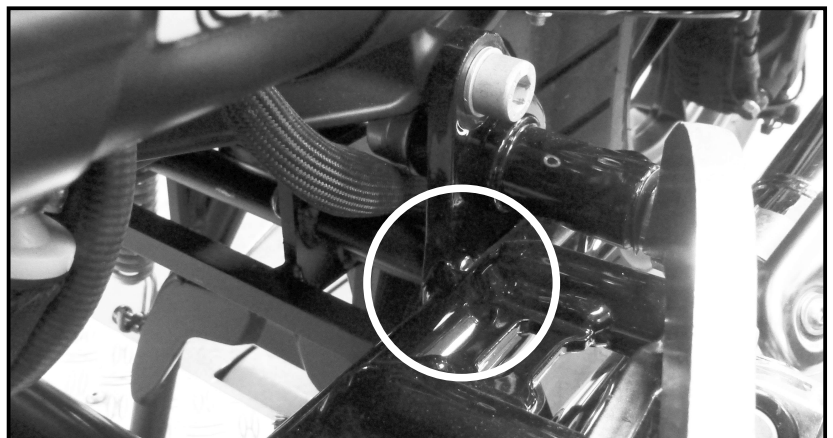

## Hauptständer

MOTO GUZZI V7 II stone/special

Artikel-Nr.:  
505.545 00 01 schwarz

## Montage

Seitenkoffer  
Topcases  
Gepäckträger  
Lock it System  
Softbags  
Aluminiumkoffer  
Lederkoffer  
Schutzbügel  
Hauptständer  
Chopper-Parts  
Accessoires



### Montage der Feder:

Die Feder Typ 2 am Bolzen des Adapters und am Bolzen des Hauptständers einhängen.

Der Ständer muss sich frei bewegen und leicht nach oben klappen.

Wir empfehlen für die Montage das als Zubehör erhältliche Federmontage-Werkzeug (Art.-Nr.: 700.030).

2

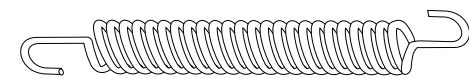
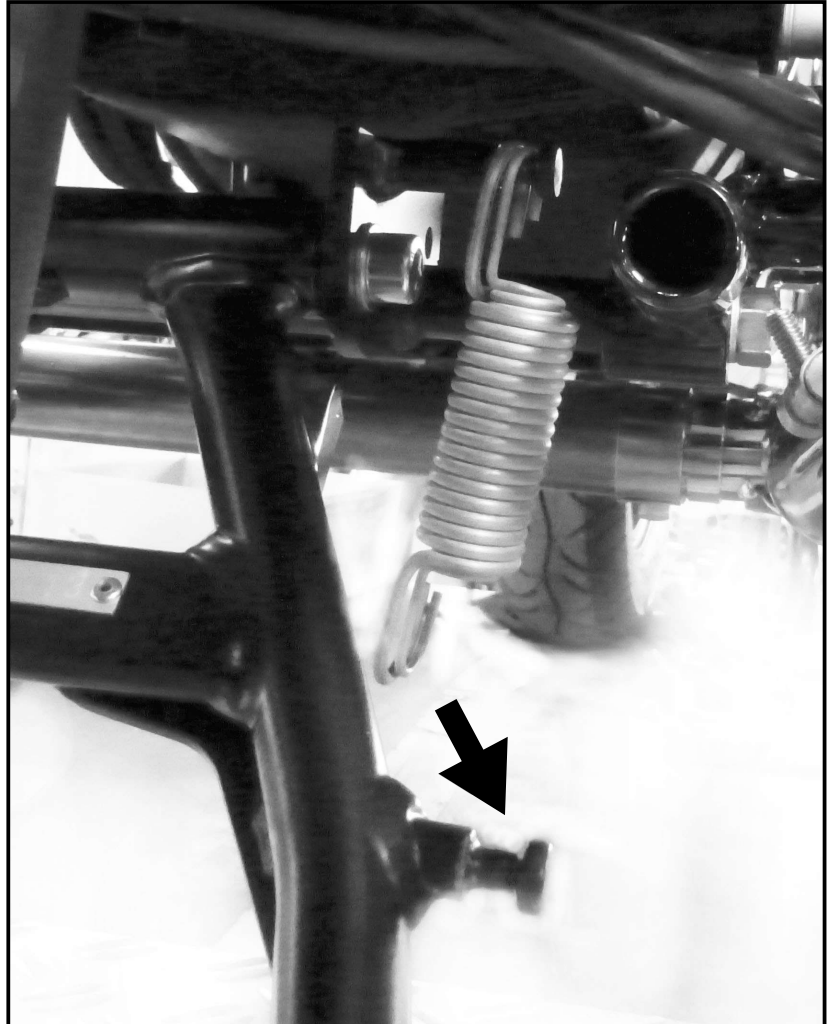

1x

### Anzugsmomente des Motorradherstellers beachten!

Nach der Montage alle Verschraubungen auf festen Sitz kontrollieren!

Bitte beachten Sie unsere beigefügten Serviceinformationen.

Als weiteres Zubehör lieferbar:  
Kofferträger  
Gepäckbrücke  
Motorschutzbügel  
C-Bow Halter für Softtaschen

Art.-Nr.: 650.545 00 01 schwarz / 00 02 chrom  
Art.-Nr.: 650.545 01 01 schwarz / 01 02 chrom  
Art.-Nr.: 501.545 00 01 schwarz / 00 02 chrom  
Art.-Nr.: 630.545 00 01 schwarz / 00 02 chrom



**Hepco & Becker GmbH**  
An der Steinmauer 6  
D-66955 Pirmasens

**Tel.: 06331 - 1453 - 100**  
**Fax: 06331 - 1453 - 120**  
**eMail: [vertrieb@hepco-becker.de](mailto:vertrieb@hepco-becker.de)**  
**[www.hepco-becker.de](http://www.hepco-becker.de)**

Centre stand

MOTO GUZZI V7 II stone/special

Item-no.:  
505.545 00 01 black

Side cases  
Top cases  
luggage frames  
Lock it system  
Softbags  
Aluminium luggage  
Leather luggage  
Protection bars  
Center stands  
Chopper parts  
Accessories



## Assembling instructions

### The kit includes the following parts:

quant	item no.	description
1	70000	centre stand
1	70000	adapter
1	70000	screw kit, contains:
	1x	filister head screw M8x70
	1x	allen screw M10x135
	3x	washer ø10,5
	1x	self-lock nut M10
	1x	spring type 2
	1x	steal spacer ø20xø11x105mm

### Installation note:

Of course, the assembly requires a certain technical experience. If you are not sure how to execute a determined action, you should ask your local distributor to do it.

First, tighten all screws only loosely. After mounting all parts, the screws should be tightened to the torque specified. This guarantees, that the product is mounted without tension.



### Please check now the function of your centre stand and control all assembled screw connections for tightness!

#### General:

#### Centre stand cornering clearance:

Our centerstands are carefully designed and tested to eliminate reductions in cornering clearance and ground clearance under most driving conditions on an unmodified stock motorcycle, and are certified to be compliant with European ABE safety standards. Use of any centrestand may reduce cornering clearance or ground clearance under extreme driving situations. This product should be installed by a qualified, experienced motorcycle technician. If you are unsure of your ability to properly install a product, please have the product installed by your local motorcycle dealer.

HEPCO & BECKER/KRAUSER takes no responsibility for damages caused by improper installation.

All screws, bolts, and nuts, including all replacement hard ware provided, should be tightened to the torque specified in the OEM maintenance manual for your motorcycle.

The side-sway-behavior may be restricted by the centre stand.

## Centre stand

### MOTO GUZZI V7 II stone/special

Item-no.:  
505.545 00 01 black

Side cases  
Top cases  
luggage frames  
Lock it system  
Softbags  
Aluminium luggage  
Leather luggage  
Protection bars  
Center stands  
Chopper parts  
Accessories



## Assembling instructions

**Preparation:**  
dismantle the crossmember on the lower frame - this is obsolete.

**Preparation of the centre stand:**  
first the supplied steel spacer  $\varnothing 20 \times 11 \times 105$  mm is inserted in the centre stand together with washer  $\varnothing 10,5$ .

**Grease all moving parts!**

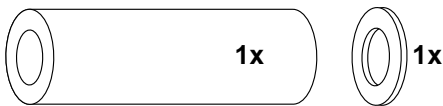

1

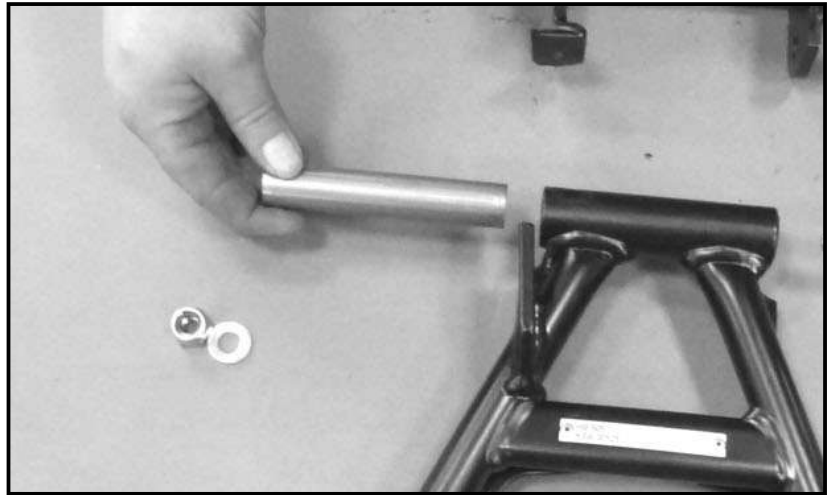

**Fastening of the adapter:** ①  
mount the adapter to the centre stand using allen screw M10x135 with washer and self lock nut M10.

**Grease all moving parts!**

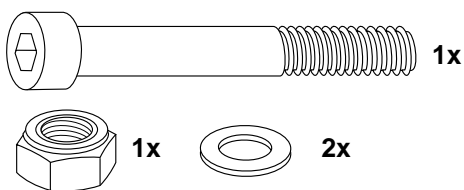

②

**Fastening screw to prevent rotation:**  
A filister head screw M8x70 is screwed in the nut at the adapter as far as that it is flush with the outside of the welded spacer. See picture.

**DANGER:**  
The screw must be installed to prevent rotation of the stand.

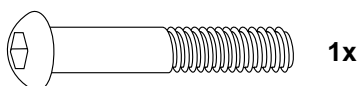

2

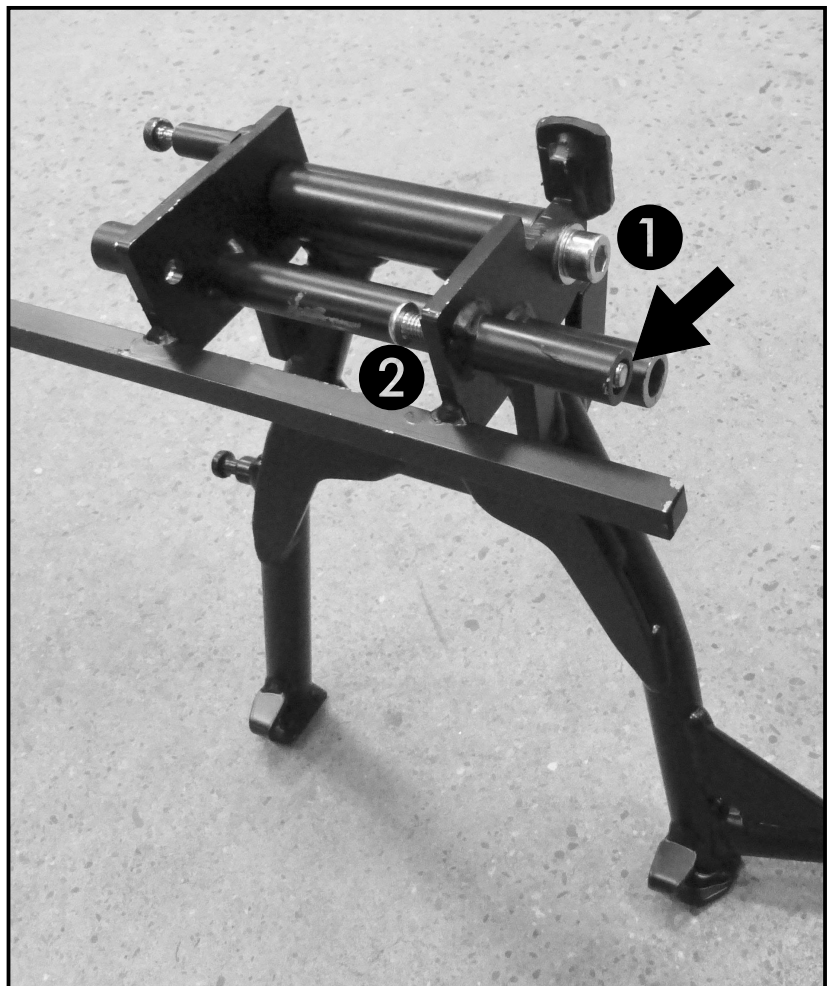

## Centre stand

### MOTO GUZZI V7 II stone/special

Item-no.:  
505.545 00 01 black

Side cases  
Top cases  
luggage frames  
Lock it system  
Softbags  
Aluminium luggage  
Leather luggage  
Protection bars  
Center stands  
Chopper parts  
Accessories



### Assembling instructions

Fastening of the centre stand:  
Install this instead of the original crossmember. It is, as shown, best introduced from behind.  
The filister head screw screwed in step 2 must be on the left side.

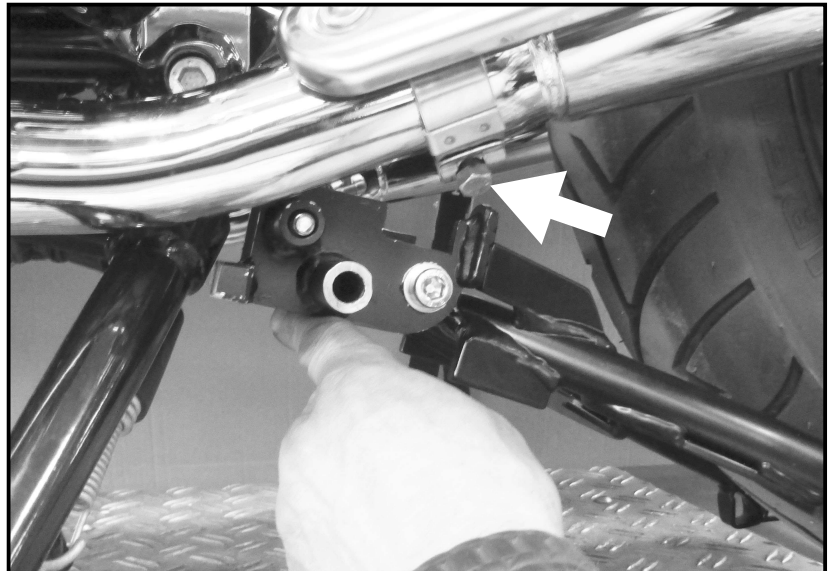

Align the adapter and screw on loosely with the original screw and washer and nut.

The square-turning must fit tightly to the frame - see arrow.

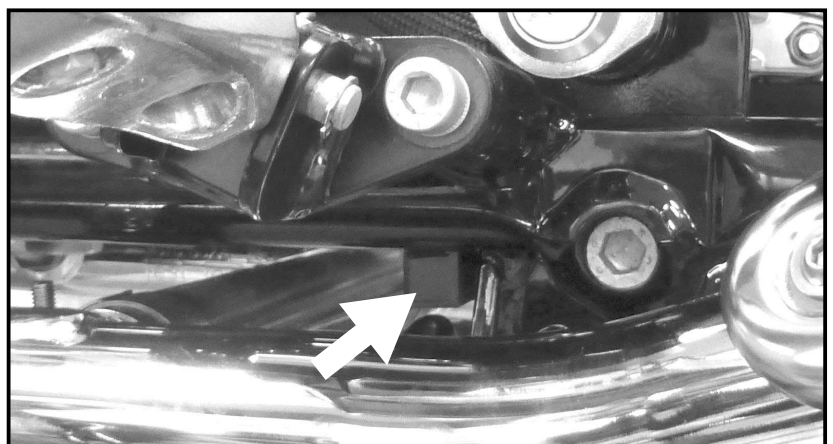

Position the holding adapter so that the previously mounted filister head screw can be screwed into the open hole on the frame (use small 1/4" ratchet with extension and joint). Slightly tighten the screw.  
Now tighten the original screw.

**DANGER:**  
The screw must be screwed into the open hole on the frame to prevent rotation!

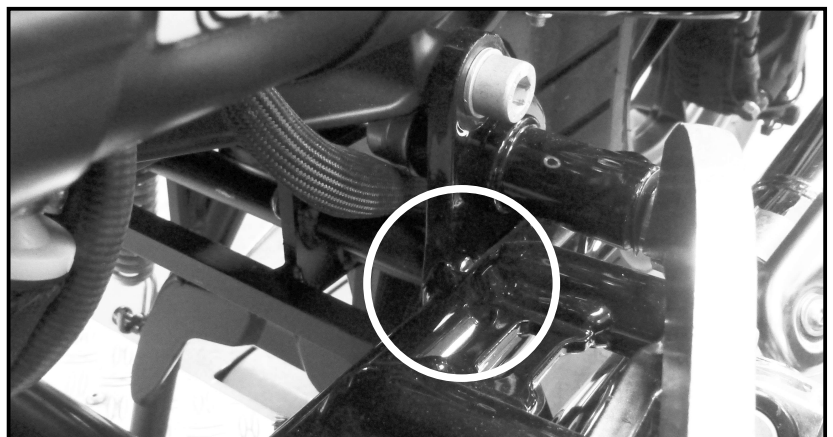

Centre stand

MOTO GUZZI V7 II stone/special

Item-no.:  
505.545 00 01 black

Side cases  
Top cases  
luggage frames  
Lock it system  
Softbags  
Aluminium luggage  
Leather luggage  
Protection bars  
Center stands  
Chopper parts  
Accessories



## Assembling instructions

### Fastening of the spring:

Mount spring to the existing holders on the adapter and on the centre stand.

The stand must be freely moving and slightly tilted upwards.

We recommend our spring-mounting kit (item.-No.: 700.030)

2

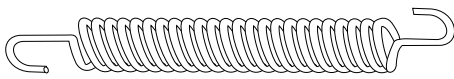
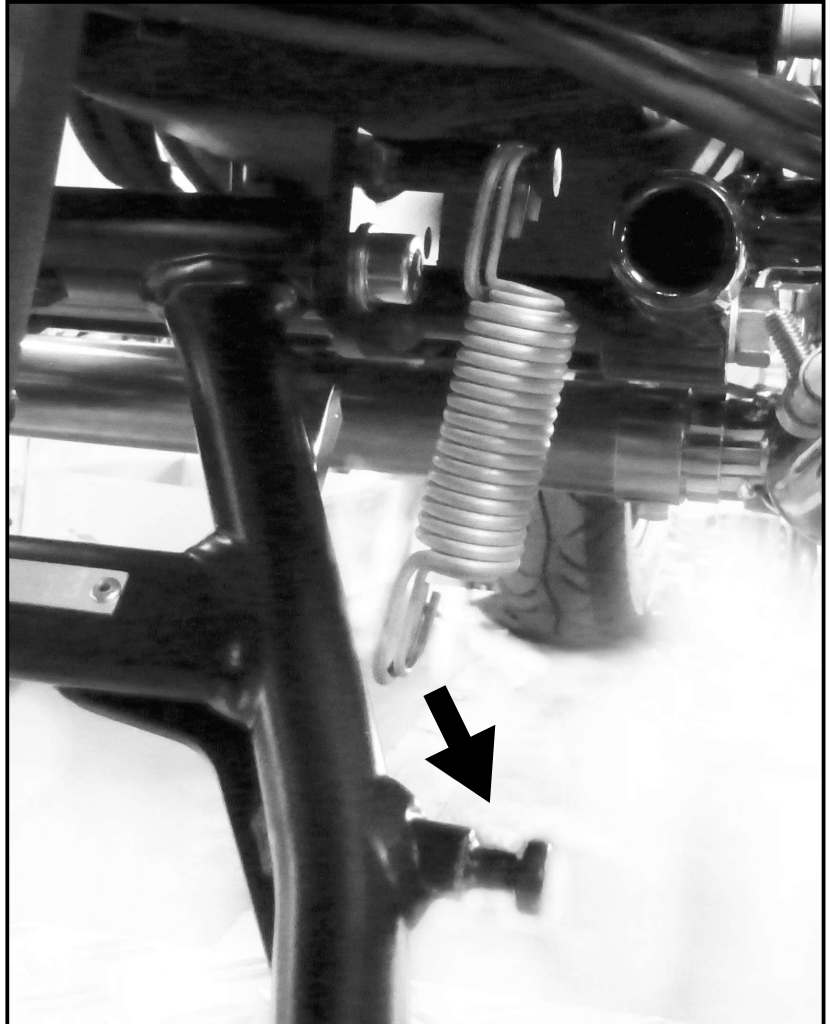

1x

**Control all screw connections after the assembling for tightness!**  
**Please notice our enclosed service information.**

Also available:

Side carrier

Rear rack

Engine guard

C-Bow Holder for softbags

Item-No. 650.545 00 01 black / 00 02 chrome

Item-No. 650.545 01 01 black / 01 02 chrome

Item-No. 501.545 00 01 black / 00 02 chrome

Item-No. 630.545 00 01 black / 00 02 chrome



**Hepco & Becker GmbH**  
**An der Steinmauer 6**  
**D-66955 Pirmasens**  
**Germany**

**Tel.: +49 (0)6331 - 1453 - 100**

**Fax: +49 (0)6331 - 1453 - 120**

**eMail: [vertrieb@hepco-becker.de](mailto:vertrieb@hepco-becker.de)**

**[www.hepco-becker.de](http://www.hepco-becker.de)**